

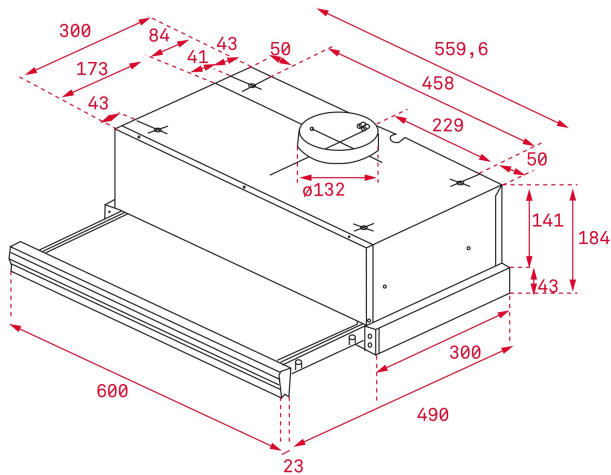

LED

Programador
de tiempo
de aspiración

CARACTERÍSTICAS

Frente inox anti huella
Mandos electrónicos
Dos velocidades + intensiva
Programador del tiempo de aspiración
2 lámparas LED
Automática
Dos motores
Capacidades de extracción(*): min.185 m³/h - máx.358 m³/h
Potencia sonora(*): min.56 dBA - máx.61 dBA
Posibilidad de funcionamiento en recirculación (filtro C1C)

DIMENSIONES

Altura del producto (mm): 184
Anchura del producto (mm): 600
Profundidad del producto (mm): 300/490
Longitud del producto (mm):
Peso neto (kg): 9,91

ESPECIFICACIONES TÉCNICAS

Clase de eficiencia energética: D
Ruido (LwA) Velocidad mínima (dB): 56
Ruido (LwA) Velocidad máxima (dB): 61
Ruido (LwA) Velocidad de refuerzo (dB): 70
Ø Salida (mm): 120

COLORES



40436800 Acero inoxidable



40436801 Blanco