

ALFA NL1

- ESPAÑOL -

INSTRUCCIONES DE MONTAJE

◆ Esta fuente de iluminación LED, es de clase III por lo que no debe conectarse a la toma tierra.

▽▽ Aparato idóneo al montaje sobre superficies construidas con materiales de los cuales no se conocen las características de la inflamabilidad (ej. madera).

▽ Aparato idóneo al montaje en o sobre superficies normalmente inflamables.

⌘ Para proteger el medio ambiente, no arrojar la fuente de iluminación LED al contenedor al final de su vida útil, llevarlo a los puntos de recogida específicos previstos por la ley.

INSTALACIÓN:

- Pasar los cables de la luminaria por el agujero practicado en el mueble.
- Fijar la luminaria al mueble.
- Insertar los terminales metálicos (C) en el interior del conector (D) teniendo en cuenta la polaridad especificada en la imagen.
- Conectar a la línea de alimentación.

SUSTITUCIÓN DE LA LÁMPARA:

- Esta luminaria no presenta sustitución posible.

RECOMENDACIONES:

- En caso de utilizarse con un convertidor debería ser electrónico conforme a la norma europea.
- Luminarias exclusivas para uso de interior.
- No recubrir la luminaria con un material aislante térmico.
- En caso de deterioro del cable, el mismo debe ser reemplazado por personal cualificado.

EL PRODUCTO ES CONFORME A LA NORMA EUROPEA DE SEGURIDAD (UNE EN: 60598)

- ITALIANO -

ISTRUZIONI DI MONTAGGIO

◆ Questo fonte di illuminazione LED è di classe III e quindi non necessita collegamento a terra.

▽▽ Apparecchio idoneo al montaggio su superfici costruite con materiali dei quali non si conosca il grado di infiammabilità (es. legno).

▽ Impianto idoneo al montaggio incassato o sopra a superfici normalmente infiammabili.

⌘ Onde tutelare l'ambiente, non buttare fonte di illuminazione LED tra i normali rifiuti al termine Della sua avita utile, ma portatelo presso i punti di raccolta specifici per questi rifiuti previsti dalla normativa vigente.

INSTALLAZIONE:

- Inserire il cavo della lampada attraverso il foro praticato nel mobile.
- Fissare la luminaria sul mobile.
- Inserire i terminali metallici (C) all'interno del connettore (D) tenendo conto della polarità specificata nell'immagine.
- Collegarsi alla linea di alimentazione.

SUSTITUZIONE DEI LED:

- Non è possibile sostituire i LED in questa lampada.

RACCOMANDAZIONI:

- In caso di utilizzo con convertitore utilizzare convertitore elettronico conforme alla normativa Europea.
- Lampada da utilizzarsi esclusivamente per interni.
- Non coprire l'apparecchio con un materiale isolante.
- In caso di danneggiamento del cavo, questo deve essere sostituito da personale qualificato.

IL PRODOTTO È CONFORME ALLA NORMA EUROPEA SICUREZZA (UNE EN: 60598)

- ENGLISH -

INSTALLATION INSTRUCTIONS

◆ This LED lighting source is class III and therefore should not be connected to the earth.

▽▽ The instrument is suitable for the assemblage os surfaces built with materials of which inflammability characteristics are unknown (ex.ple wood).

▽ The instrument is suitable to be installed in or on inflammable surfaces.

⌘ To protect the environment, not thrown the device between normal waste at the end of the useful life, take it at the collection points for these specific waste provided by law.

INSTALLATION:

- Pass wires of the light through the hole made in the furniture.
- Fix the light on the furniture.
- Fo insert the metallic terminals (C) inside the connector (D) considering the polarity specified in the image.
- Connect to the supply line.

SUBSTITUTION OF THE LAMP:

- This lights does not display possible substitution.

RECOMMENDATIONS:

- In case of being used with a converter it would have to be electronic according to the European norm.
- Exclusive Lights for interior use.
- Don't cover the luminaire with a termical insulating material.
- In case the cables gets damaged, it must be replaced by qualified personnel.

THE PRODUCTS IS ACCORDING TO THE EUROPEAN NORM OF SECURITY (UNE EN: 60598)

- FRANCES -

INSTRUCTIONS DE MONTAGE

◆ Ce source d'éclairage LED est de classe III et ne droit donc pasêtre connecté à prise de terre.

▽▽ Appareil parfait pour monter sur des surfaces fabriquées avec des matériaux dont les caractéristiques d'inflammabilité ne sont pas connues (ex. bois).

▽ Appareil prévu pour un montage direct sur des surfaces inflammables.

⌘ Pour protéger l'environnement, ne pas le source d'éclairage LED dans le conteneur à la fin de sa vie utile, mais le déposer dans les points de collecte spécifiques prévus par la loi.

INSATALLATION:

- Passer les câbles du luminaire à travers le trou réalisé dans le meuble.
- Fixer le luminaire au meuble.
- Insérer les plots métalliques (C) à l'intérieur du connecteur (D) en tenant compte de la polarité spécifiée sur l'image.
- Connecter à la ligne d'alimentation.

REMPACEMENT DE LA LAMPE:

- Ce luminaire n'est pas remplaçable.

RECOMMENDATIONS:

- En cas d'utilisation d'un transformateur, ce transformateur électronique doit être conforme à la norme européenne.
- Luminaires d'intérieur exclusivement.
- Ne pas recouvrir le luminaire avec un matériau isolant thermique.
- Dans le cas où le cable se détériore, celui-ci doit être remplacé par une personne qualifiée.

LE PRODUIT EST CONFORME À LA NORME EUROPÉENNE DE SÉCURITÉ (UNE EN: 60598)

- PORTUGUÊS -

INSTRUÇÕES DE MONTAGEM

◆ Esta fonte de iluminação LED, é de classe III pelo qual não deve ser ligada à toma de terra.

▽▽ Aparelho ideal para a montagem sobre superfícies construídas com materiais dos quais não se conhecem as características de inflamabilidade (por ex. madeira).

▽ Aparelho indicado para a montagem em ou sobre superfícies normalmente inflamáveis.

⌘ Para proteger o meio ambiente, não deitar fora o fonte de iluminação LED, no lixo indeterminado no fim do seu ciclo de vida útil, leva-lo até um dos pontos de recolha seletiva específico e previstos na lei.

INSTALAÇÃO:

- Passar os cabos da iluminação pelo orifício realizado no móvel.
- Fixar a iluminação ao móvel.
- Inserir os terminais metálicos (C) no interior do conector (D) tendo em conta a polaridade especificada na imagem.
- Ligar ou fazer a ligação à fonte de alimentação.

SUBSTITUIÇÃO DA LÂMPADA:

- Esta iluminação não apresenta nenhuma substituição possível relativamente à sua lâmpada.

RECOMENDAÇÕES:

- No caso de utilizar-se com um transformador, o mesmo deverá ser eletrónico em conformidade com a norma europeia aplicável.
- Iluminações para uso exclusivamente de interiores.
- Não recobrir a iluminação com material isolante térmico.
- Em caso de deterioração do cabo, o mesmo deverá ser substituído por um profissional devidamente qualificado para o efeito.

O PRODUCTO ESTÁ EMCONFORMIDADE COM A NORMA EUROPEIA DE SEGURANÇA (UNE EN: 60598)

ALFA NL1

1

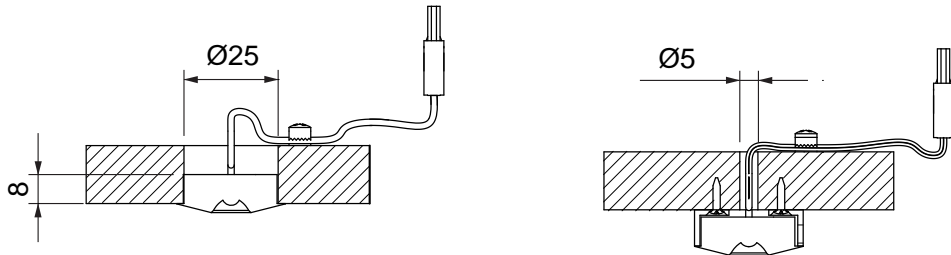

2

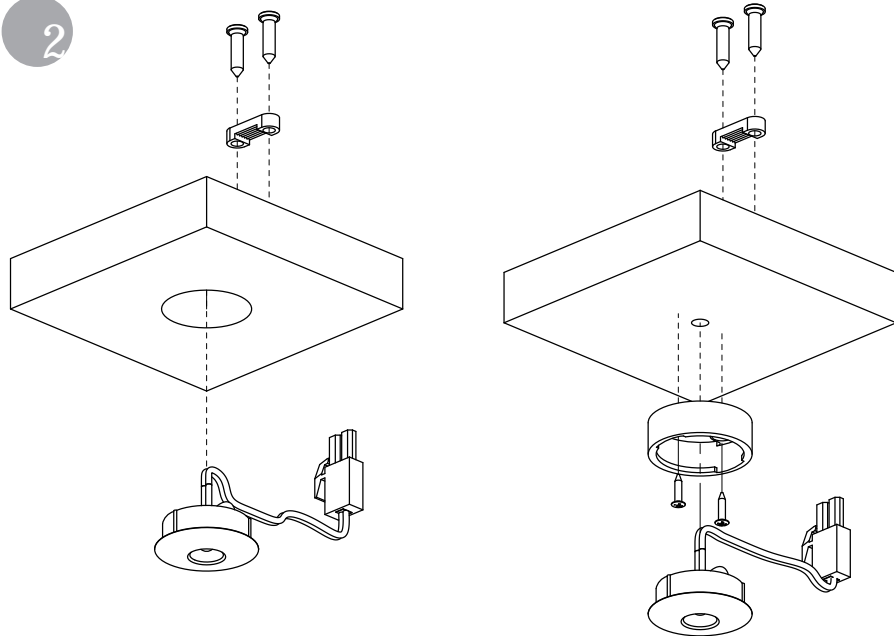

3

